

 **CORGHI**

EF 14

Elektroniczna doważarka dojazdowa
Wykrywanie pozycji niewyważenia
za pomocą podczerwieni
Specjalnie zaprojektowany
profil tarczy napędowej



Elektroniczna doważarka dojazdowa do wyważania kół
samochodów osobowych i ciężarowych

SAM
inwest

SAMINWEST
ul. Rybnicka 77a
44-285 Rzuchów
tel.: 32 430 10 62
www.corgchi.pl
email: saminwest@saminwest.com

EF 14 elektroniczna doważarka dojazdowa do wyważania kół samochodów osobowych i ciężarowych, wykrywa pozycję niewyważenia za pomocą podczerwieni. Urządzenie wyposażone w silnik o maksymalnej prędkości wyważania 150km/h, ze sprzęgłem hydraulicznym, które zapobiega ewentualnym uszkodzeniom silnika lub koła.

Dla prawidłowej pracy i pełnego wykorzystania możliwości urządzenia, jako niezbędne wyposażenie dla doważarki wymagany jest minimum jeden dodatkowy czujnik, przystosowany do współpracy z tym urządzeniem – H.P.U., P21 lub L32, natomiast dla ułatwienia pracy z urządzeniem (pomiar na dwóch kołach jednocześnie) proponujemy zakup dwóch czujników.

W programie wyważania można ustawić czułość na 30g, 150g, lub 300g zależnie od typu koła.

H.P.U. czujnik do samochodów osobowych

P 21 czujnik do samochodów osobowych

L 32 czujnik do samochodów ciężarowych

R.O.T. optyczny przekaźnik podczerwieni do doważania dwóch kół jednocześnie

DANE TECHNICZNE

maksymalna prędkość wyważania: 150 km/h

maksymalna wartość niewyważenia: 299 g

dokładność: 1 g

zasilanie: 400V 3-fazowe

pobór mocy: 3,7 - 4,7 kW

waga: 115 kg

Panel sterowania zintegrowany z przeglądarką i klawiaturą



WYMIARY

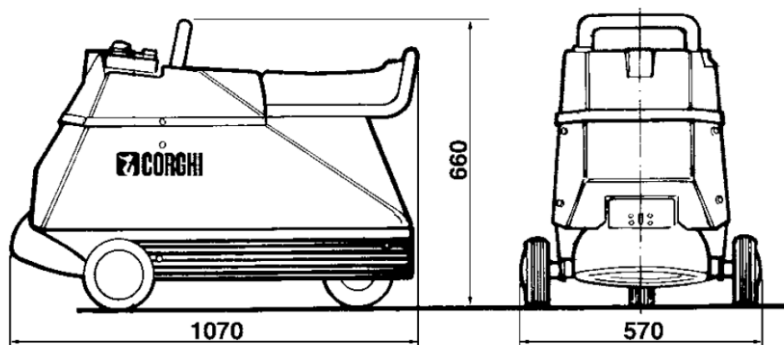

<http://www.facebook.com/CORGHISpa>



<https://twitter.com/corghispa>



<http://www.youtube.com/CORGHISpa>



<http://www.facebook.com/CorghiPolska>

SAM
invest

SAMINWEST
ul. Rybnicka 77a
44-285 Rzuchów
tel.: 32 430 10 62
www.corghi.pl
email: saminwest@saminwest.com

