

# A2025



A 2025 w pełni automatyczna montażownica z pneumatycznie odchylaną kolumną montażową oraz stołem montażowym o zakresie do 24".

**SAM**  
inwest

SAMINWEST  
ul. Rybnicka 77a  
44-285 Rzuchów  
tel.: 32 430 10 62  
www.corghi.pl  
email: saminwest@saminwest.com

 **CORGI**

# A2025

**Niezawodność i wydajność  
potwierdzona i doceniona  
przez tysiące profesjonalistów  
na całym świecie.**

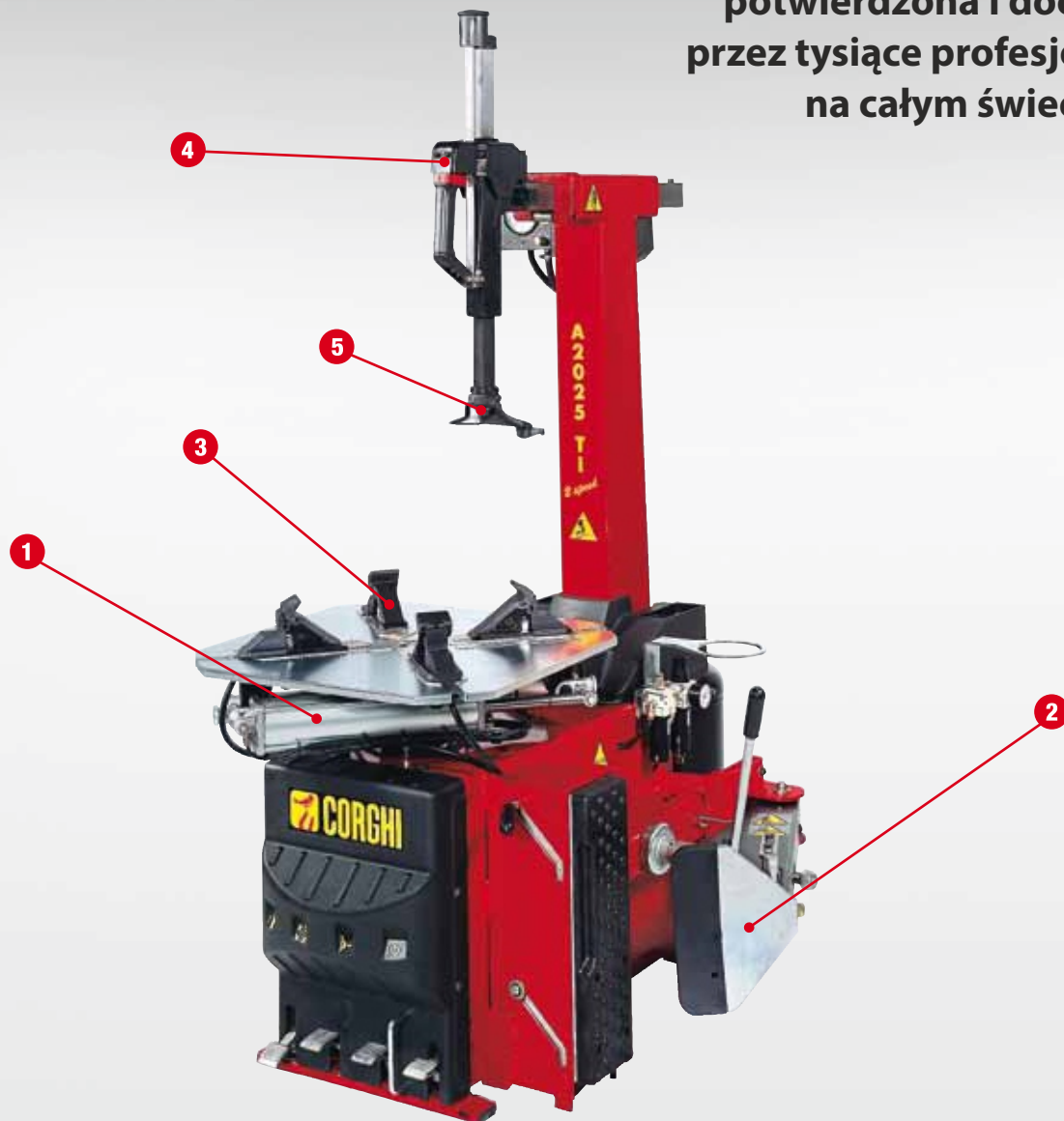

A 2025 jest w pełni automatyczną montażownicą z pneumatycznie odchylaną kolumną montażową oraz stołem montażowym o zakresie do 24". Idealna do montażu i demontażu kół samochodów osobowych, małych dostawczych (busy, vany) oraz przy zastosowaniu odpowiednich nakładek na szczęki - do kół motocyklowych, quadów oraz skuterów.

Charakterystyka techniczna urządzenia oraz jej ergonomia zapewniają niezrównoważoną szybkość oraz pewność podczas pracy z urządzeniem.

Dostępne wersje: 2V - płynna dwubiegowa regulacja obrotów stołu oraz wersja z inflatorem w szczękach T.I.

# SAMINWEST

- 1** Stół montażowy wykorzystuje opatentowany system pozwalający na pracę ze wszystkimi typami obręczy w zakresie od 10" do 24" oraz pozwala na zmianę zakresów z 10" do 20" na zakres od 14" do 24", za pomocą prostej dźwigni. Nowy kształt jest zaprojektowany tak, aby zapewnić możliwość pracy z większymi rozmiarami kół, łatwiej i szybciej, przy zminimalizowanej wielkości stołu. Stół montażowy znajduje się na wysokości 675mm od podłoża.



- 2** Zbijak zamontowany w urządzeniu zawiera nowy komponent pozwalający zmienić długość jego ramienia. Ta właściwość jest niezmiernie użyteczna i daje optymalne rezultaty podczas pracy z dużymi kołami lekkich samochodów dostawczych (BUS) oraz SUV. Zapewnia dokładną pozycję "płetwy" zbijaka względem koła, podwyższając jednocześnie bezpieczeństwo pracy oraz praktycznie eliminując ryzyko uszkodzeń. Dodatkowo zbijak posiada dwustopniową regulację klocka zbijaka (patent Corghi), tak aby móc zbijać opony kół o maksymalnej szerokości do 14".



- 3** Wymienne bolce z hartowanej stali dla idealnego mocowania koła.

Nakładki na szczęki, wewnętrzne i zewnętrzne, chroniące delikatne felgi.



- 4** Jednoczesna blokada pozycji poziomej i pionowej głowicy monterskiej w idealnej pozycji do pracy.



- 5** Wymienne wkładki poliamidowe do głowicy.

## Dane techniczne

### STÓŁ MONTAŻOWY

zakres montażowy (od wewnątrz)	13" ÷ 26"
zakres montażowy (od zewnątrz)	10" ÷ 24"
maksymalna średnica koła wraz z oponą	1100 mm / 43"
maksymalna szerokość koła	360 mm / 14"
moment obrotowy	1200 nm
moment obrotowy (wersja dv)	1300 nm
prędkość obrotowa	8 obr./min.
prędkość obrotowa (wersja dv)	6 ÷ 15 obr./min.
wysokość na podłożu	675 mm

### ZBIJAK

typ	stałe, przedłużane ramię
maksymalne rozwarście	380 mm
siła zbijaka	15500 n
mocowanie	teleskopowe

### GŁOWICA MONTERSKA

zakres	8" ÷ 26"
kolumna	odchylana pneumatycznie
blokowanie głowicy	pneumatyczne

### ZASILANIE

trzyfazowe - 3ph	230/400 V - 0,75 kW
jednofazowe - 1ph	110/230 V - 0,75 kW
jednofazowe - wersja dv	230 V - 0,75 kW
pneumatyczne	na zapytanie
ciśnienie robocze	10 bar
ciężar maszyny	259 Kg

Produkt ten został zatwierdzony przez:



**BRIDGESTONE** **Continental®**

**SAM**  
invest

SAMINWEST  
ul. Rybnicka 77a  
44-285 Rzuchów  
tel.: 32 430 10 62  
www.corgi.pl  
email: saminwest@saminwest.com

Autoryzowany  
Dystrybutor w Polsce:

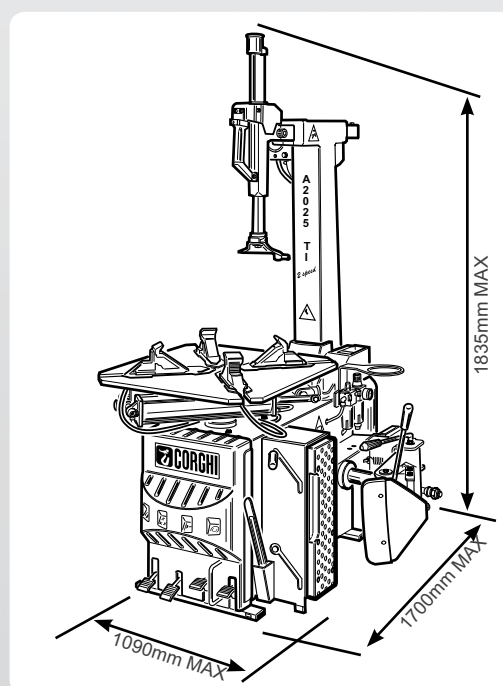

**CORGHI**



<http://www.facebook.com/CorghiPolska>



<http://www.youtube.com/CORGHIsPa>

