

 **CORGHI**

A224 - A224A

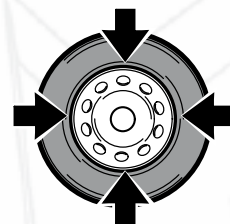

24"



14"



Wersja z autyomatycznie opuszczaną głowicą.

Automatyczna montażownica z pneumatyczną, odchylaną do tyłu kolumną.

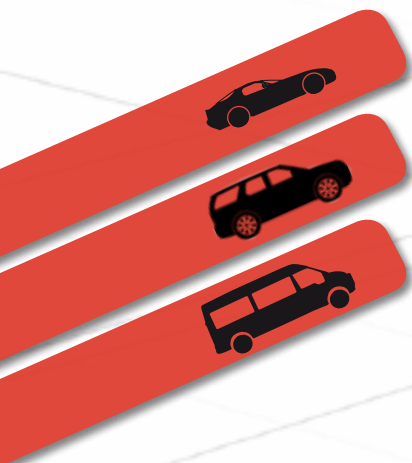

SAM
invest

SAMINWEST
ul. Rybnicka 77a
44-285 Rzuchów
tel.: 32 430 10 62
www.corgchi.pl
email: saminwest@saminwest.com



Na zamówienie: dostępna wersja DV z systemem pompowania T.I.

- 1** **ARM SUPPORT COLUMN**
PNEUMATYCZNA OBSŁUGA ODCHYLENIA KOLUMNY o
dużej sztywności skrętnej, można przechylać w
dowolnej pozycji roboczej.



Wersja A 224A

2 PRZESÓWNE ZACISKI



Zaciski (stal odlewana) posiadają wymienne "ostrogi" do mocowania kół stalowych od wewnątrz. Zaletą tego rozwiązania jest oszczędność pieniędzy podczas eksploatacji, kiedy się zużyją wymieniamy tylko same ostrogi a nie całe zaciski. Cechują się także długą żywotnością.

3 STÓŁ MONTAŻOWY



Stół obrotowy z dwoma cylindrami zdolne do bezpiecznego mocowania dowolnego typu obręczy.

4 RAMIĘ POZIOME

Teleskopowe (sześciokątne) ramię poziome do szybszego pozycjonowania głowicy w stosunku do obręczy.



5 ZAMEK PNEUMATYCZNY



Jednoczesne pneumatyczne blokowanie ramienia poziomego i pionowego ramienia nośnika głowicy z automatycznym pozycjonowaniem tego ostatniego do idealnej pozycji roboczej.

Automatyczny (A) e Ręczny (B).

AKCESORIA STANDARDOWE



DANE TECHNICZNE

Stół montażowy			
Wewnętrzna zdolność mocowania		13" ÷ 26"	
Zewnętrzna zdolność mocowania		10" ÷ 24"	
Maksymalna średnica opony		1100 mm	
Maksymalna szerokość opony		360 mm (14")	
Moment obrotowy		1200 Nm (400v 3ph)	
Prędkość obrotowa		8 rpm - 13 rpm (x 2V)	
Zbijak			
Maksymalne otwarcie		380 mm	
Siła zbijaka		15.500 N	
Zasilanie			
Wszystkie źródła zasilania			
Ciśnienie robocze		10 bar	

CAŁKOWITE WYMIARY

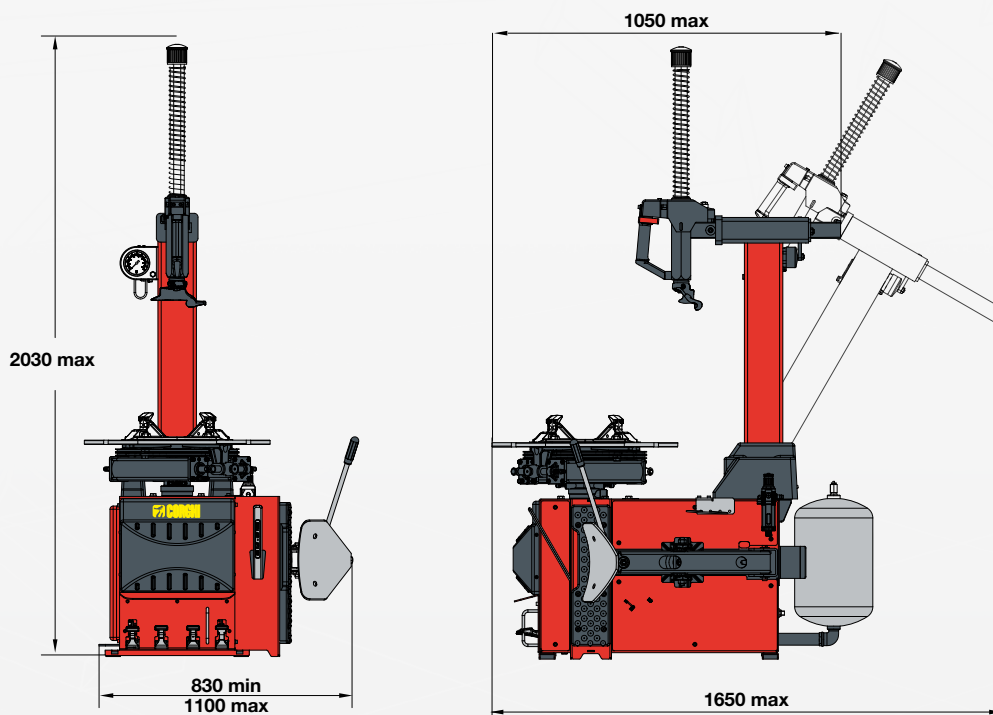

Waga maszyny: 235 kg - TI 250 kg



SAMINWEST
ul. Rybnicka 77a
44-285 Rzuchów
tel.: 32 430 10 62
www.corghi.pl
email: saminwest@saminwest.com

