



**SAM**  
invest

SAMINWEST  
ul. Rybnicka 77a  
44-285 Rzuchów  
tel.: 32 430 10 62  
www.corgi.pl  
email: saminwest@saminwest.com

**AGT TILT**

serwis mobilny 14" ÷ 26"



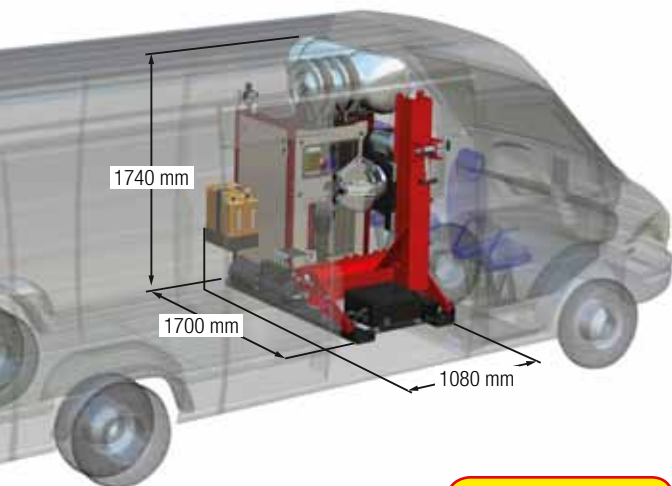

## PATENT

Corghi odnawia koncepcję mobilnego warsztatu, oferując nowy zmieniacz opon, który spełnia wszystkie wymagania dotyczące usługi drogowej. W połączeniu z własnym agregatem prądotwórczym (moc elektryczna + sprężone powietrze) zamontowanym na furgonetce. AGT Tilt to nowy zmieniacz opon zaprojektowany, aby zapewnić szybkość i wydajność na drogach i w obszarach usługowych. Usługa mobilna, którą oferuje, nie sprawi, że będziesz żałować odległości od warsztatu. Ten zmieniacz opon ma poziom wydajności równy wszystkim innym modelom w linii Corghi Truck.

Corghi renews the concept of Mobile Workshop, offering a new tyre changer that meets all the requirements for Roadside Service. Coupled with its own generator assembly (electric power + compressed air) and installed on a van, this tyre changer knows no boundaries. AGT Tilt is the new tyre changer designed to ensure Speed and Efficiency on roads and in service areas. The Mobile Service it offers will not make you regret the distance from your workshop. This tyre changer has a level of performance equal to all other models in the Corghi Truck line.

### Dane Techniczne - Technical data

Silnik Rotation motor	elektryczny -1,5 kW electric - 1.5 kW
Prędkość obrotowa Rotation speed	6 rpm
Moment obrotowy Rotation torque	2.300 Nm
Zakres obsługiwanych kół Clamping capacity	14"±26"
Maksymalna średnica opony Maximum tyre diameter	1.350 mm - 53"
Maksymalna szerokość opony Maximum tyre width	520÷960 mm 21"-38"
Maksymalna masa koła Maximum wheel weight	500 kg
Ø Minimalna średnica środkowego otworu koła Wheel central hole minimum Ø	120 mm - 4,7"
Minimalna wysokość robocza wału trzpienia Spindle shaft minimum working height	350 mm - 13,5"
Waga Weight	450 Kg
Waga z generatorem Weight with generator	830 Kg
Podstawa wsparcia Support base	nastawna adjustable
Ręczne sterowanie awaryjne Manual emergency control	tak yes
Zabezpieczony kabel sterownika Control unit cable protected	tak yes

### Generator - Generator

Zasilanie Voltage	230 1ph / 400 3ph
Moc wyjściowa Output power	1320W 1ph / 4400W 3ph
Liczba złącz Number of connectors	1_1ph / 1_3ph

### Rezerwa powietrzna - Air reserve

Pojemność Capacity	120 l
-----------------------	-------

AGT Tilt zawsze oferuje opcję podłączenia elektronarzędzi do dedykowanego gniazda 220 V. Jeśli pozwalają na to warunki, AGT Tilt można również podłączyć do zewnętrznej linii 400 woltów, aby zneutralizować użycie generatora prądu van.

AGT Tilt always offers the option of connecting power tools to the dedicated 220 volt socket. If conditions permit, the AGT Tilt can also be connected to an external 400 volt line to neutralise the use of the van's power generator.



Nowością w rozwoju tej montażownicy jest konstrukcja spoczywająca na ziemi. Po otwarciu zmieniacza opon staje się częścią furgonetki, oferując świetną stabilność do mobilnego warsztatu. Maksymalna ergonomia. Nawet nie zauważysz, że nie pracujesz w swoim sklepie.

A great new development of this tyre changer is the structure resting on the ground. Once the tyre changer is opened, it becomes part of the van, offering Great Stability to your Mobile Workshop. Maximum Ergonomics. You won't even notice that you're not working in your shop.



Agt Tilt można łączyć z zespołem generatora. Jest wyposażony w silnik diesla dla całkowitej autonomii. Generator może dostarczać prąd zarówno o napięciu 400, jak i 220 voltów. Ponadto istnieje zapas 12 barów sprężonego powietrza ze zbiornikiem o pojemności 120 litrów. Powietrze dostarczane jest przez dwie wyraźne linie, jedną smarowaną do śrub, a drugą do pistoletu do napełniania.

The AGT Tilt can be combined with the generator assembly. It is equipped with a diesel motor for total autonomy. The generator can deliver electricity at both 400 and 220 volt. In addition, there is a supply of 12 bar compressed air with a 120 l storage tank. The air is supplied through 2 distinct lines, one lubricated for screwers and the other for the inflation gun.

**Aksesoria CAR MATE: dedykowany do kół samochodowych.**

Dzięki nowemu akcesorium CAR MATE możliwa jest również praca na kołach samochodowych. Ten poręczny i niezastąpiony osprzęt umożliwi bezpieczną i szybką pracę na każdym kole samochodowym, zarówno ze stalowymi, jak i aluminiowymi felgami.

**CAR MATE accessory: dedicated to car wheels.**

Thanks to the new CAR MATE accessory, it is also possible to work on car wheels. This handy and irreplaceable accessory will make it possible to work **Safely** and **Quickly** on any type of car wheel, both with steel and aluminium alloy rims.



Wysokość progu załadunku 18" - 40"  
(450 - 1000 mm)  
Loading threshold height 18" - 40"

Całkowity rozmiar i waga są zredukowane! Nowy AGT Tilt jest wytrzymały i lekki. Dzięki nowym rozwiązaniom technicznym oferujemy doskonały stosunek wagi do mocy.

Overall size and weight are reduced! The new AGT Tilt is both **Sturdy** and **Lightweight**. Thanks to new technical solutions we offer you an excellent weight/power ratio.

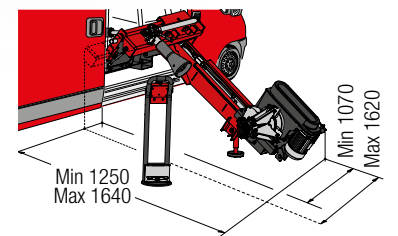



SAMINWEST  
ul. Rybnicka 77a  
44-285 Rzuchów  
tel.: 32 430 10 62  
[www.corgi.pl](http://www.corgi.pl)  
email: [saminwest@saminwest.com](mailto:saminwest@saminwest.com)



*Passion To Innovate*

NEXION SPA - ITALY - Società unipersonale soggetta a direzione  
e coordinamento di Minio srl - *A sole shareholder Minio company*

