

CA 118



**Podnośnik punktowy o maksymalnym udźwigu 16 ton.**

**SAM**  
invest

SAMINWEST  
ul. Rybnicka 77a  
44-285 Rzuchów  
tel.: 32 430 10 62  
www.corgi.pl  
email: saminwest@saminwest.com

 **CORGI**

Posiada bardzo solidną konstrukcję, jest praktyczny i umożliwia szybką i bezpieczną pracę. Punkt podparcia dla podnoszonego ładunku jest bardzo niski (tylko 170 mm) i zapewnia zasięg podnoszenia do 640 mm od podłogi. Jest specjalnie zaprojektowany do podnoszenia pojazdów o bardzo niskim nadwoziu, w tym ciężarówek i autobusów najnowszej generacji. System podnoszenia jest typu równoległoboku.

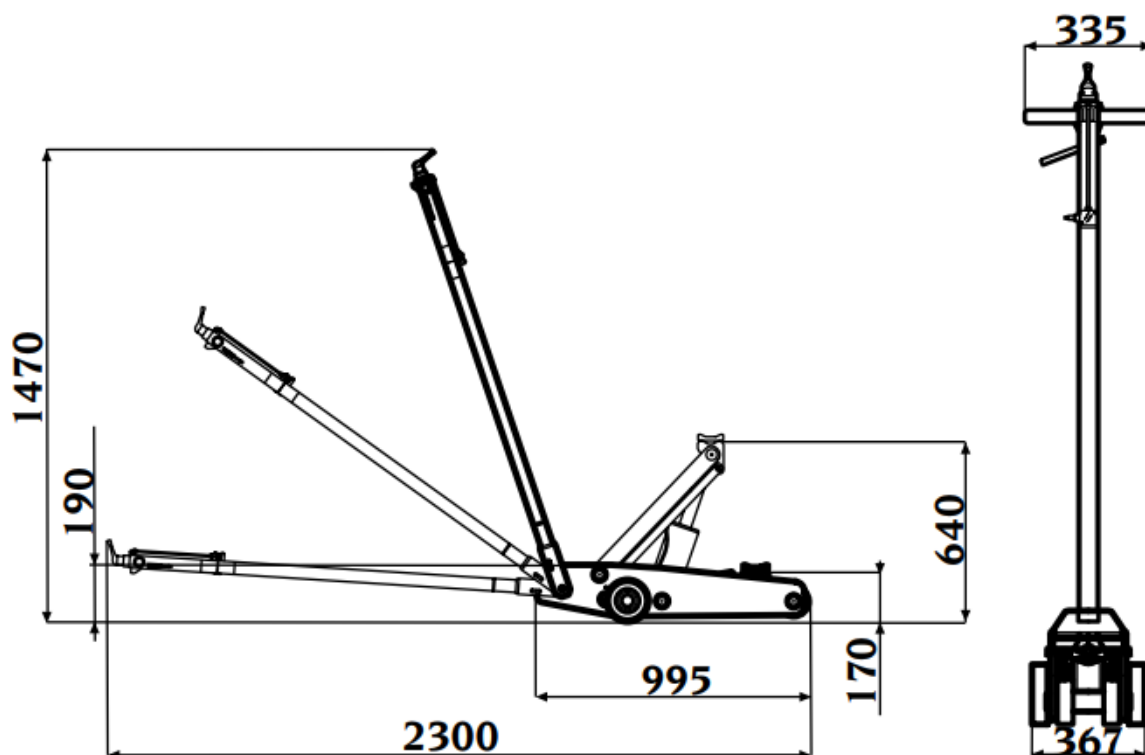

### Dane techniczne

Ciśnienie robocze	8-10 bar
Pobór powietrza na jeden cykl	170L
Udźwig	16.000kg
Minimalna wysokość	640mm
Maksymalna wysokość	170mm
Maksymalna długość	1480mm
Maksymalna szerokość	2300mm
Ciężar urządzenia	121kg

**SAM**  
invest

SAMINWEST  
ul. Rybnicka 77a  
44-285 Rzuchów  
tel.: 32 430 10 62  
www.corghi.pl  
email: saminwest@saminwest.com



<http://www.facebook.com/CorghiPolska>

<http://www.youtube.com/CORGHIspace>