

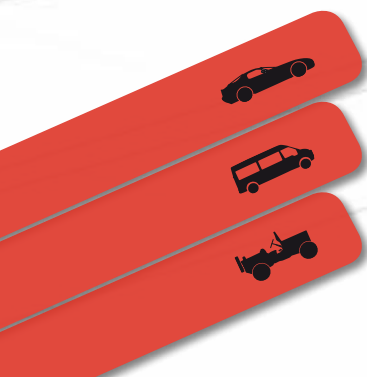

# WED 850



**Elektroniczna myjka do kół z metodą mycia pod niskim ciśnieniem wody z granulkami**



**SAM**  
invest

SAMINWEST  
ul. Rybnicka 77a  
44-285 Rzuchów  
tel.: 32 430 10 62  
www.corgi.pl  
email: saminwest@saminwest.com

Zaprojektowana i testowana dla optymalnej funkcjonalności na wbudowanych kółkach. Specyficznie dla specjalistów branży oponiarskiej, ta myjka posiada 6 różnych cykli mycia aby sprostać różnym rodzajom obręczy i poziomom zabrudzenia. Ta maszyna ma wiele opatentowanych technicznych rozwiązań aby oczyścić opony i felgi z brudu, pyłu hamulcowego, i innych szczątków. Umożliwia operatorom zapewnienie swoim klientom bezpiecznego i profesjonalnego czyszczenia. Używanie opcjonalnego elektronicznie sterowanego systemu nagrzewania wody poprawia i tak już wysoką wydajność myjki do kół WED 850.

## WED 850

Prosty i intuicyjny  
wyświetlacz

Komora myjąca ze stali nierdzewnej całkowicie pokryta materiałem absorbującym dźwięki, czyniąc ją cichą jak to tylko możliwe.



### WERSJE

#### WED 850 B

Stalowy zbiornik bez grzałki

#### WED 850 P

Stalowy zbiornik z grzałką

#### WED 850 T

Zbiornik ze stali nierdzewnej i grzałką

## Elektroniczna myjka do kół o niskim ciśnieniu wody

Nowe opatentowane dysze specyficznie zaprojektowane aby zagwarantować mycie wysokiej jakości.

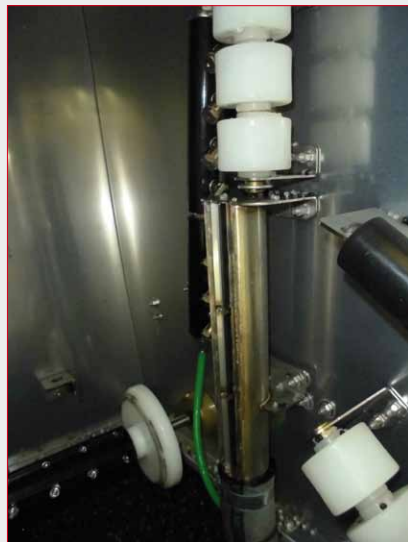

Nowy rozmiar i materiał granulek, umożliwiając usunięcie brudu.



Dysze suszarki kół: zoptymalizowane pozycjonowanie dyszy i opatentowana procedura suszenia.



Nowe długo-żywotne rolki z wkładkami do szybkiej i łatwej wymiany.

## DANE TECHNICZNE

Wymiary koła	540 - 850mm (21" - 33")
Szerokość koła	140 - 360 mm (6" - 14")
Max. wysokość koła	65 kg (145 lbs)
Pojemność wody	290 l
Cykle mycia	6
Czas mycia	10 / 30 / 60 / 90 / 120 / 600 sec
Czas suszenia	20 sec
Ciśnienie operacyjne	8 - 10 bar
Silnik elektryczny	230/400V 3Ph 50Hz 0,375 kW (0,5 Hp)
Moc pompy	5,5 kW (7,4 Hp)
Pojemność pompy	500 l/m
Nagrzewnica	4,0 kW (5,4 Hp)
Waga	330 kg

## STANDARDOWE WYPOSAŻENIE



15kg plastikowych granulek



Rura wypustowa  
Ø 50 mm



Pistolet do dmuchania

Koszyk odbiorczy  
na granulki



## WYMIARY

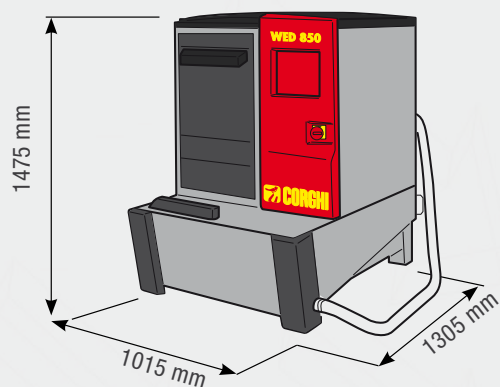

## ZALECANE AKCESORIA

**A** cod. 8-51120005  
- Podnośnik koła

**C** cod. 8-55600018  
- Kolanko RCS dla drenażu  
wody

**B** cod. 8-55600019  
- Zawór kulowy VSS  
dla drenażu wody

**D** cod. 8-55600010  
- Niepieniący detergent,  
10 litrów

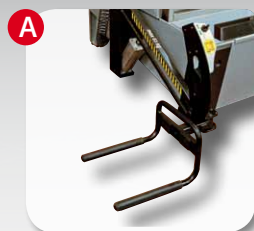

Więcej informacji dostępnych w katalogu akcesorii

**SAM**  
invest

SAMINWEST  
ul. Rybnicka 77a  
44-285 Rzuchów  
tel.: 32 430 10 62  
www.corghi.pl  
email: saminwest@saminwest.com

<https://twitter.com/corghispa>

<http://www.youtube.com/CORGHIsPa>

**CORGI**